



CURADURIA URBANA No. 2 DE BUCARAMANGA
Arq. Berenice Catherine Moreno Gómez

RESOLUCION N° 22-0024 del 13 de enero de 2022

Por la cual se desiste una solicitud V°B° para PH

21-0115 PH

El Curador Urbano No. 2 de Bucaramanga, en uso de sus facultades legales y las conferidas por la Ley 388 de 1997, la Ley 400 de 1997, la ley 810 de 2003, la ley 1796 de 2016, el Decreto 1077 de 2015, el Decreto 2218 de 2015, el Decreto 1197 de 2016, el Decreto 1203 de 2017, el Acuerdo Municipal 011 del 21 de mayo de 2014 P.O.T. de Bucaramanga, y:

CONSIDERANDO:

1. Que **Ana Deccy Albarracin Bautista**, con cédula(s) de ciudadanía N°. **39.700.098** en su calidad de propietario(s) del predio localizado en la **Carrera 14 # 67-84** barrio **La Victoria** del Municipio de Bucaramanga, identificado con el número catastral **68001-01-05-0414-0012/0032/0033-905** y con folio de matrícula inmobiliaria **300-274495/274496/274497** de la Oficina de Instrumentos Públicos de Bucaramanga, presentó ante ésta Curaduría solicitud de **V°B° para PH**, para destinación **Vivienda**.
2. Que, en la radicación de la solicitud de licencia, no se dio cumplimiento a todos los documentos y requisitos que se deben aportar de acuerdo con el artículo 2.2.6.1.2.1.7 del Decreto 1077 de 2015 modificado por el Artículo 6 del Decreto 1203 de 2017 y la resolución 0463 de 2017, para su radicación en legal y debida forma.
3. Que a la fecha el tramitante no ha completado los documentos faltantes, razón por la cual y en virtud del artículo 2.2.6.1.2.1.2 del Decreto 1077 de 2015, esta solicitud se entiende desistida.
4. Los expedientes de los trámites desistidos no serán remitidos al archivo y permanecerán en los archivos de gestión durante treinta (30) días calendario, contados a partir de la fecha en que quede en firme el acto administrativo en que se declare el desistimiento y se notifique la situación del solicitante. Luego de este tiempo, serán devueltos al mismo, de acuerdo a lo estipulado en el artículo 17 de la ley 1755 de 2017. De no ser reclamados en este periodo, estos expedientes podrán ser eliminados, dejando constancia por medio de acta de eliminación de documentos.

En consideración a lo anterior, el Curador Urbano No. 2 de Bucaramanga,

RESUELVE:

ARTÍCULO 1°. Declarar desistida la solicitud de **V°B° para PH** en el predio localizado en la **Carrera 14 # 67-84** barrio **La Victoria** del Municipio de Bucaramanga, identificado con el número catastral **68001-01-05-0414-0012/0032/0033-905** y con folio de matrícula inmobiliaria **300-274495/274496/274497** de la Oficina de Instrumentos Públicos de Bucaramanga, a nombre **Ana Deccy Albarracin Bautista** en su calidad de propietario(s), de acuerdo con los anteriores considerandos.

ARTÍCULO 2°. Notificar personalmente al tramitante del contenido de la presente Resolución, en los términos del artículo 2.2.6.1.2.3.7 del Decreto 1077 de 2015.

ARTÍCULO 3°. Archivar el expediente según lo establecido en el artículo 2.2.6.1.2.1.2 del Decreto 1077 de 2015.

ARTÍCULO 4°. Contra este acto administrativo procede el recurso de reposición ante el Curador Urbano que lo expidió conforme a lo establecido en el artículo 2.2.6.1.2.1.2 del Decreto 1077 de 2015 y los artículos 74 y siguientes de la Ley 1437 de 2011, Código de Procedimiento Administrativo y de lo Contencioso Administrativo.

ARTÍCULO 5°. La presente resolución rige a partir de su ejecutoria.

Notifíquese y Cúmplase.

Expedida en Bucaramanga, el 13 de enero de 2022

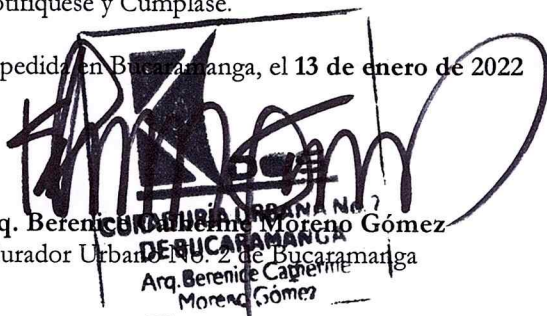
Arq. Berenice Catherine Moreno Gómez
Curador Urbano No. 2 de Bucaramanga
MB
Arq. Berenice Catherine Moreno Gómez



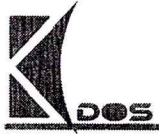

CURADURIA URBANA No. 2 DE BUCARAMANGA
Arq. Berenice Catherine Moreno Gómez

Bucaramanga, 13 de enero de 2022

21-0115 PH

Señor(a)
Ana Deccy Albarracín Bautista
Rafaelarguello4@hotmail.com
Ciudad

Re: Citación para notificación de resolución.

En cumplimiento de lo ordenado por los artículos 67 y 68 de la Ley 1437 de 2011 Código de Procedimiento Administrativo y de lo Contencioso Administrativo, nos permitimos citarlo, para que, en un término máximo de 5 días hábiles contados a partir de la fecha de notificación de esta citación, proceda indicar la dirección de correo electrónico, con el objeto de notificarle personalmente de la resolución No. 22-0024 del 13 de enero de 2022 del 21-0115 PH, por la cual se desiste la solicitud de VºBº para PH, para el(los) predio(s) ubicado(s) en la Carrera 14 # 67-84 barrio La Victoria.

La notificación quedará surtida a partir de la fecha y hora en que el administrado acceda al acto administrativo; por consiguiente se informa que contra este acto administrativo proceden los recursos de reposición ante el Curador Urbano que lo expidió y de apelación ante la Oficina de Planeación o en su defecto ante el Alcalde Municipal, para que lo aclare, modifique o revoque; trámite que se efectuará mediante vía electrónica al correo establecido para tal fin: contacto@curaduria2bucaramanga.co El recurso de apelación podrá interponerse directamente, o como subsidiario del de reposición, dentro de los diez (10) días siguientes a la fecha en que quede surtida la notificación, conforme a lo establecido en el artículo 2.2.6.1.2.3.9 del Decreto 1077 de 2015 y los artículos 74 y siguientes de la Ley 1437 de 2011, Código de Procedimiento Administrativo y de lo Contencioso Administrativo.

Todos los documentos que se alleguen y contengan firmas, deben efectuar las mismas en firma digital, en caso de contar con dicho medio, o en su defecto ser suscritos mediante firma autógrafa mecánica, la cual deberá digitalizarse o escanearse, no obstante, la persona que allegue dichos documentos, serán responsables de la veracidad de las rubricas. Deberán dejar nombres, cédula, teléfono, correo electrónico y dirección de la persona que suscriba los documentos con el fin de realizar una verificación de estos.

De conformidad con el Decreto 491 de 2020 artículos 3 y 4, así como lo señalado en Ley 1437 de 2011 artículo 53 y siguientes y el artículo 197, hasta tanto permanezca vigente la Emergencia Sanitaria declarada por el Ministerio de Salud y Protección Social, la interposición de recursos se realizará por medios electrónicos. Para el efecto en todo trámite, proceso o procedimiento que se inicie será obligatorio indicar la dirección electrónica para recibir notificaciones, y con la sola radicación se entenderá que se ha dado la autorización.

Así mismo, procedemos a informar que, las instrucciones establecidas para los tramites de manera electrónica reposan en la página web <http://www.curaduria2bucaramanga.co>, las cuales deberá consultar para surtir los mismos en los términos allí establecidos.

Agradecemos de antemano la atención brindada a la presente,

Arq. Berenice Catherine Moreno Gómez
Curador Urbana No. 2 de Bucaramanga
Arquitecto a cargo del proyecto: Manuela Bordamalo
Contacto: 3153115527

Calle 56 # 23-69 Bucaramanga Teléfono: (7) 6352808-6352809 3152349673-3166906521
E-mail: www.curaduria2bucaramanga.co - contacto@curaduria2bucaramanga.co
www.curaduria2bucaramanga.co

REF CITACIÒN PARA NOTIFICACIÒN DE RESOLUCIÒN 21-0115PH CE22-300

CURADURIA 2 BUCARAMANGA <contacto@curaduria2bucaramanga.co>

Vie 14/01/2022 4:51 PM

Para: rafael arguello <rafaelarguello4@hotmail.com>

CC: manuelabordamalo@curaduria2bucaramanga.onmicrosoft.com
<manuelabordamalo@curaduria2bucaramanga.onmicrosoft.com>

Buen día,

Su solicitud está en proceso, su número de radicado documental es:

CE22-300

Curaduría Urbana 2 de Bucaramanga Arq. Berenice Catherine Moreno Gómez

CL 36 23-69 BUCARAMANGA - contacto@curaduria2bucaramsnga.co

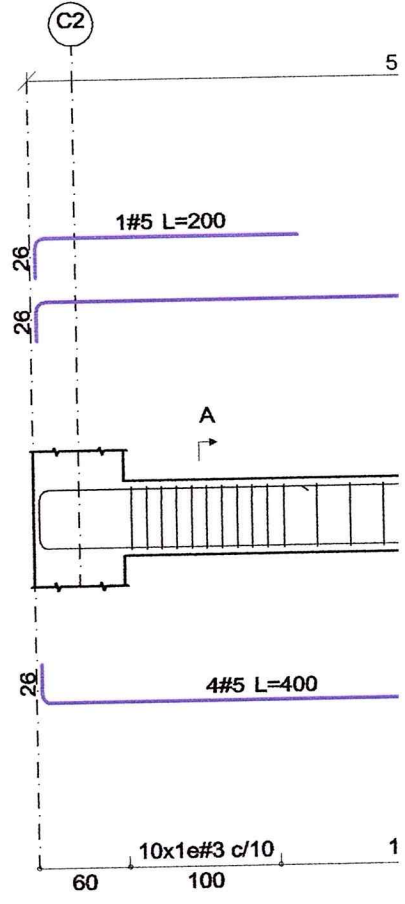
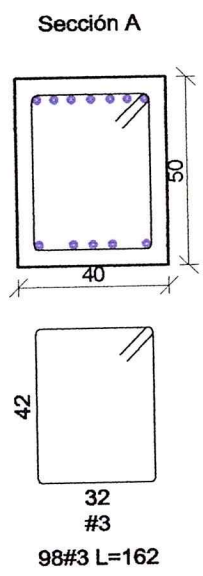
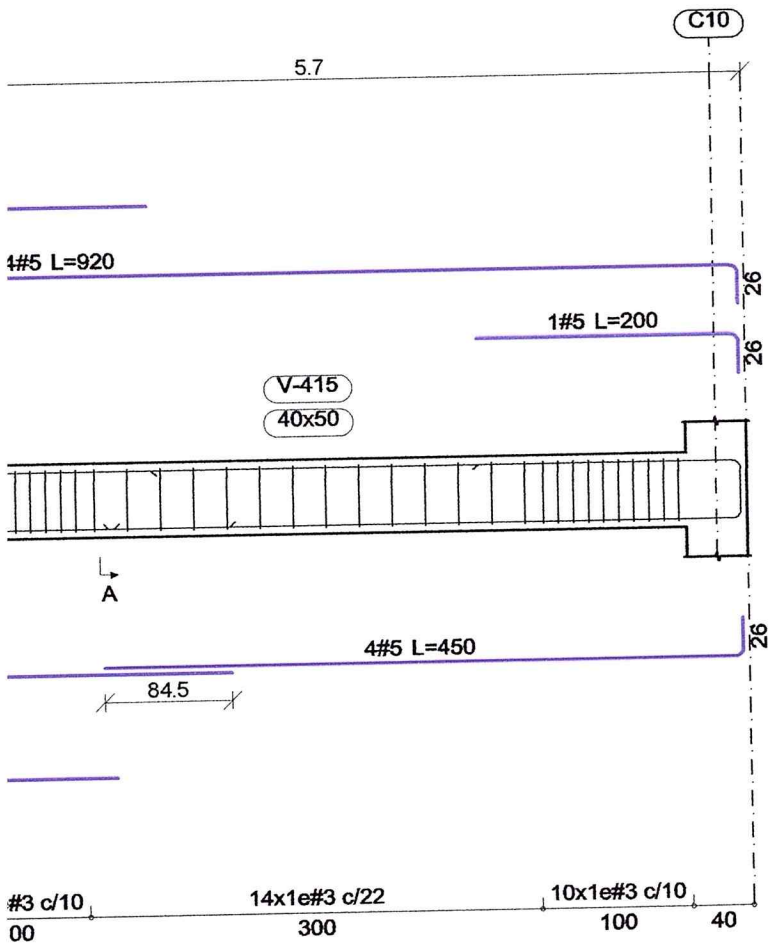
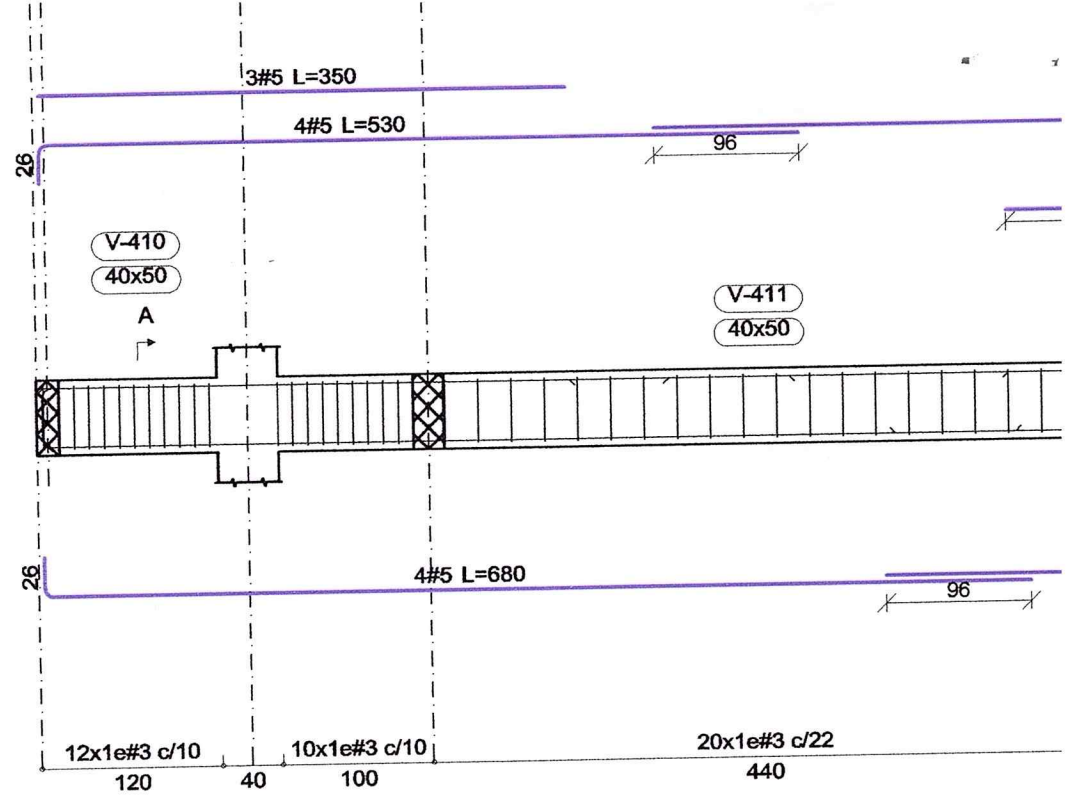
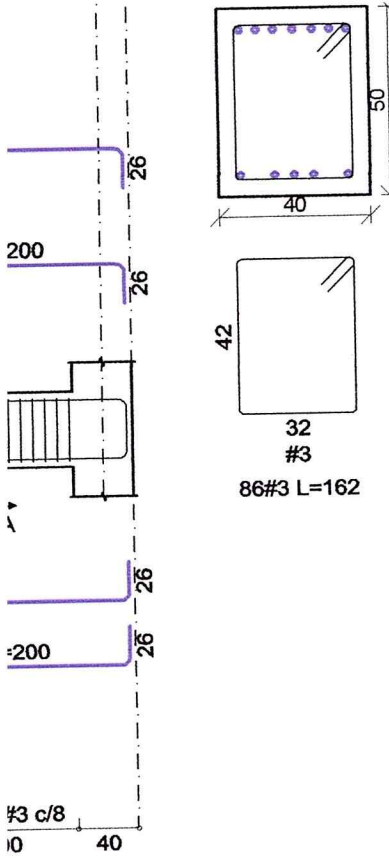

B19

C7

C8



CURADURIA URBANA No. 2 DE BUCARAMANGA
Arq. Berenice Catherine Moreno Gómez

Bucaramanga, 21 de enero de 2022

21-0115 PH

Señor(a)
 Ana Deccy Albarracín Bautista
 Rafaelarguello4@hotmail.com
 Bucaramanga

Ref.: Notificación por aviso de resolución de Desistimiento.

En cumplimiento de lo ordenado por los artículos 69 de la Ley 1437 de 2011 Código de Procedimiento Administrativo y de lo Contencioso Administrativo, nos permitimos proceder a notificarle personalmente mediante AVISO, el contenido de la resolución del 21-0115PH por la cual se desiste la solicitud VºBº PARA PH, para el(los) predio(s) ubicado(s) en la Carrera 14 # 67-84, barrio La Victoria de acuerdo con lo establecido en el artículo 2. 2.6.1.2.3.7 del Decreto 1077 de 2015, y los artículos 66 y 67 de la Ley 1437 de 2011 Código de Procedimiento Administrativo y de lo Contencioso Administrativo, con la advertencia de que la notificación se considerará surtida al finalizar el día siguiente de la notificación del aviso. En consecuencia, se anexa el contenido del acto administrativo, que se notifica copia que corresponde a un ejemplar auténtico, íntegro y gratuito del mismo.

Indicado lo anterior, se informa que contra este acto administrativo proceden los recursos de reposición ante el Curador Urbano que lo expidió y de apelación ante la Oficina de Planeación o en su defecto ante el Alcalde Municipal, para que lo aclare, modifique o revoque; trámite que se efectuará mediante vía electrónica al correo establecido para tal fin: contacto@curaduria2bucaramanga.co. El recurso de apelación podrá interponerse directamente, o como subsidiario del de reposición, dentro de los diez (10) días siguientes a la fecha en que quede surtida la notificación, conforme a lo establecido en el artículo 2.2.6.1.2.3.9 del Decreto 1077 de 2015 y los artículos 74 y siguientes de la Ley 1437 de 2011, Código de Procedimiento Administrativo y de lo Contencioso Administrativo.

Todos los documentos que se alleguen y contengan firmas, deben efectuar las mismas en firma digital, en caso de contar con dicho medio, o en su defecto ser suscritos mediante firma autógrafa mecánica, la cual deberá digitalizarse o escanearse, no obstante, la persona que allegue dichos documentos, serán responsables de la veracidad de las rubricas. Deberán dejar nombres, cédula, teléfono, correo electrónico y dirección de la persona que suscriba los documentos con el fin de realizar una verificación de estos.

De conformidad con el Decreto 491 de 2020 artículos 3 y 4, así como lo señalado en Ley 1437 de 2011 artículo 53 y siguientes y el artículo 197, hasta tanto permanezca vigente la Emergencia Sanitaria declarada por el Ministerio de Salud y Protección Social, la interposición de recursos se realizará por medios electrónicos. Para el efecto en todo trámite, proceso o procedimiento que se inicie será obligatorio indicar la dirección electrónica para recibir notificaciones, y con la sola radicación se entenderá que se ha dado la autorización.

Así mismo, procedemos a informar que, las instrucciones establecidas para los tramites de manera electrónica reposan en la página web <http://www.curaduria2bucaramanga.co>, las cuales deberá consultar para surtir los mismos en los términos allí establecidos.

Agradezco de antemano la atención brindada a la presente,

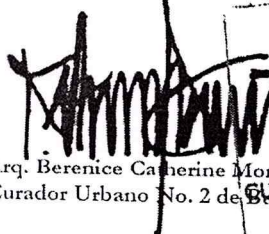
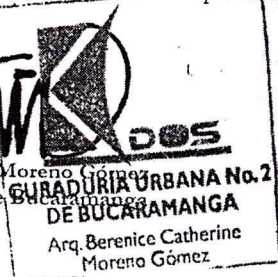
Arq. Berenice Catherine Moreno Gómez
 Curador Urbano No. 2 de Bucaramanga

Calle 36 # 23-69 Bucaramanga Teléfono: (7) 6352808-63528093152349673-3166906521
www.curaduria2bucaramanga.co
 E-mail: curaduriaurbana2bga@gmail.com - contacto@curaduria2bucaramanga.co

RV: AVISO DE DESISTIMIENTO 21-0115PH

CURADURIA 2 BUCARAMANGA <contacto@curaduria2bucaramanga.co>

Vie 21/01/2022 15:08

Para: rafael arguello <rafaelarguello4@hotmail.com>

CC: Sergio Perez <SergioPerez@curaduria2Bucaramanga.onmicrosoft.com>

CORDIAL SALUDO

Señor

Ana Deccy Albarracín Bautista

Rafaelarguello4@hotmail.com

CE22-520

Ref: Notificación por aviso de resolución de desistimiento 21-0115PH

se agradece acusar el recibido

atentamente,

JURIDICA